

# tZLE900

高速回転中間軸受



## 詳細

tZLE900 中間軸受は支持荷重に耐えるため、テストベッドの負荷を軽減します。高品質のスピンデル軸受が超高速回転を保証します。交換可能な特注アダプタにより、さらに調整することなく、t700 シリーズのシャフトタイプならびに t600 および t1000 シリーズのカップリングに使用することができます。モジュール設計により、中間軸受を個々のお客様の要件に合わせることができます。

## 運転範囲

トルク: 最大 1000 Nm  
回転数: 最大 20000 rpm

## メリット

- 超高速回転
- 精度の高い運転
- 被試験ユニットおよび動力計の応力を軽減
- 自己潤滑軸受
- 温度測定点を統合



日本総代理店

 TOKYO PLANT Co., Ltd.  
**東京プラント株式会社**

〒196-0024 東京都昭島市宮沢町 515-5  
TEL: +81-42-546-6500 FAX: +81-42-546-6600  
Email: sales@tokyo-plant.co.jp

# tZLE900

高速回転中間軸受

tZLE900		
最大トルク	[Nm]	1000
最大回転数	[rpm]	20000
慣性モーメント	[kgm <sup>2</sup> ]	2.75E-03
質量	[kg]	8.33

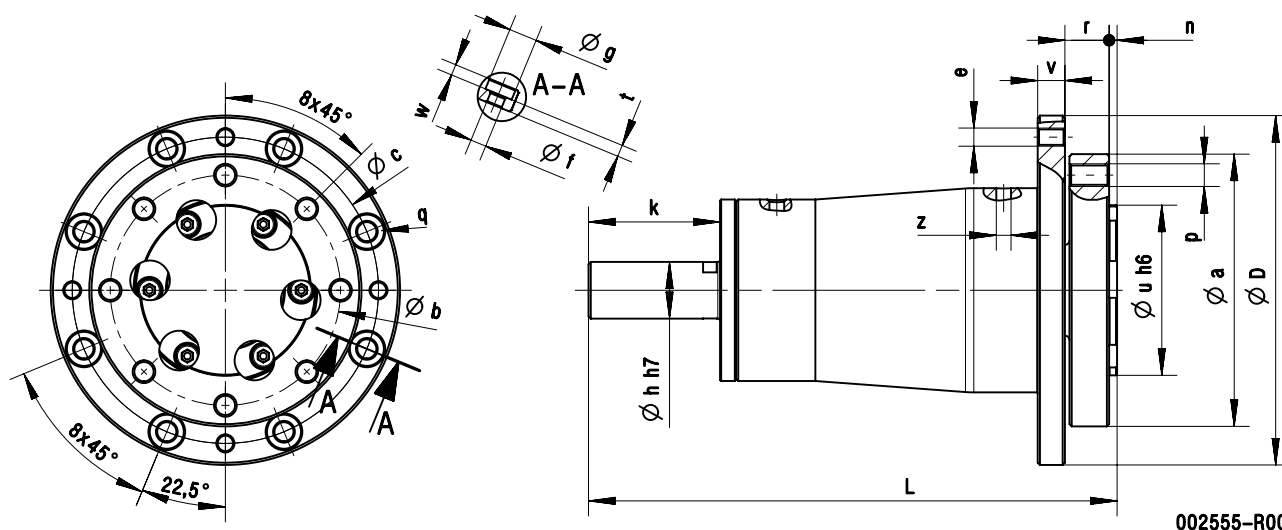

中間軸受	D	L	a	b	c	e	f	g	h	k	n	p	q	r	t	u	v	w	z
	[mm]	[mm]	[mm]	[mm]	[mm]	[-]	[mm]	[mm]	(h7)	[mm]	[mm]	[-]	[-]	[mm]	[mm]	[mm]	[mm]	[mm]	[mm]
tZLE900	154	233	120	101.5	135	M8	8.4	15	25	58	3.5	M10	M13	19.5	6.2	75	12	5.8	6.5

ご要望により、その他の寸法もご利用可能です。

2017-10-17 <0f9ebd4c3735838d405bd6caff288d0cef70998a> DS JA 04