

# tDock100

## 手動接続装置



### 詳細

tDock100 は小型エンジン向けの手動接続装置です。エンジンシャフトに近い弾性特性によりエンジンに掛かる負荷を軽減します。テストベッドへの標準化された着脱方式によりエンジンを容易に交換することができます。

### 運転範囲

トルク: 最大 200 Nm  
回転数: 最大 10000 rpm

### メリット

- 長寿命
- 無駄な遊びを抑えたトルク伝達
- 被試験ユニット交換が容易

### 機能

オスアダプタはドライブシャフトの一部です。メスアダプタをエンジンにねじ込みます。

接続の際は、オスアダプタをメスアダプタに差し込み、ねじで固定します。



日本総代理店

 TOKYO PLANT Co., Ltd.  
**東京プラント株式会社**

〒196-0024 東京都昭島市宮沢町 515-5  
TEL: +81-42-546-6500 FAX: +81-42-546-6600  
Email: sales@tokyo-plant.co.jp

# tDock100

## 手動接続装置

| tDock100-CV15 |                     |          |
|---------------|---------------------|----------|
| 最大トルク         | [Nm]                | 200      |
| 最大回転数         | [rpm]               | 10000    |
| 質量            | [kg]                | 6.19     |
| 慣性モーメント       | [kgm <sup>2</sup> ] | 7.04E-03 |
| 直径            | [mm]                | 128      |

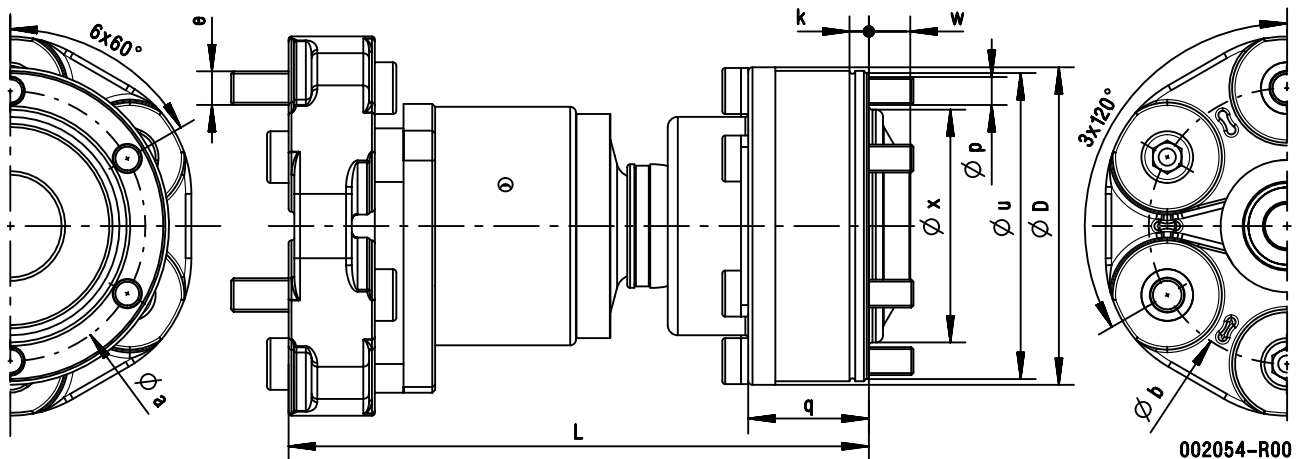

| 接続装置     | ジョイント | D     | L    | a    | b    | e   | k    | p   | q    | w    | u <sup>+0.00</sup> <sub>-0.05</sub> | x    |
|----------|-------|-------|------|------|------|-----|------|-----|------|------|-------------------------------------|------|
|          |       | [mm]  | [mm] | [mm] | [mm] | [-] | [mm] | [-] | [mm] | [mm] | [mm]                                | [mm] |
| tDock100 | CV15  | 110.5 | 202  | 94   | 96   | M12 | 6    | M10 | 42   | 14.4 | 108                                 | 81   |

ご要望により、その他の寸法もご利用可能です。

2017-10-17 <ea5e19550a1320e75ac09af707c91ac7435c7c69> DS JA 04