

tZLE200

標準中間軸受



technologies | tools | solutions

中間軸受	ジョイント	T_{max} [Nm]	n_{max} [rpm]	J [kgm ²]	m [kg]
tZLE200	CV05	1000	8000	6.18E-03	29.8
	CV10	1500	8000	7.04E-03	31.0
	CV15	2500	8000	1.01E-02	31.0
	CV21	3500	8000	1.81E-02	32.9
	CV30	6600	5000	2.65E-02	34.1

T_{max} - 最大トルク
J - 慣性モーメント

n_{max} - 最大回転数
m - 質量

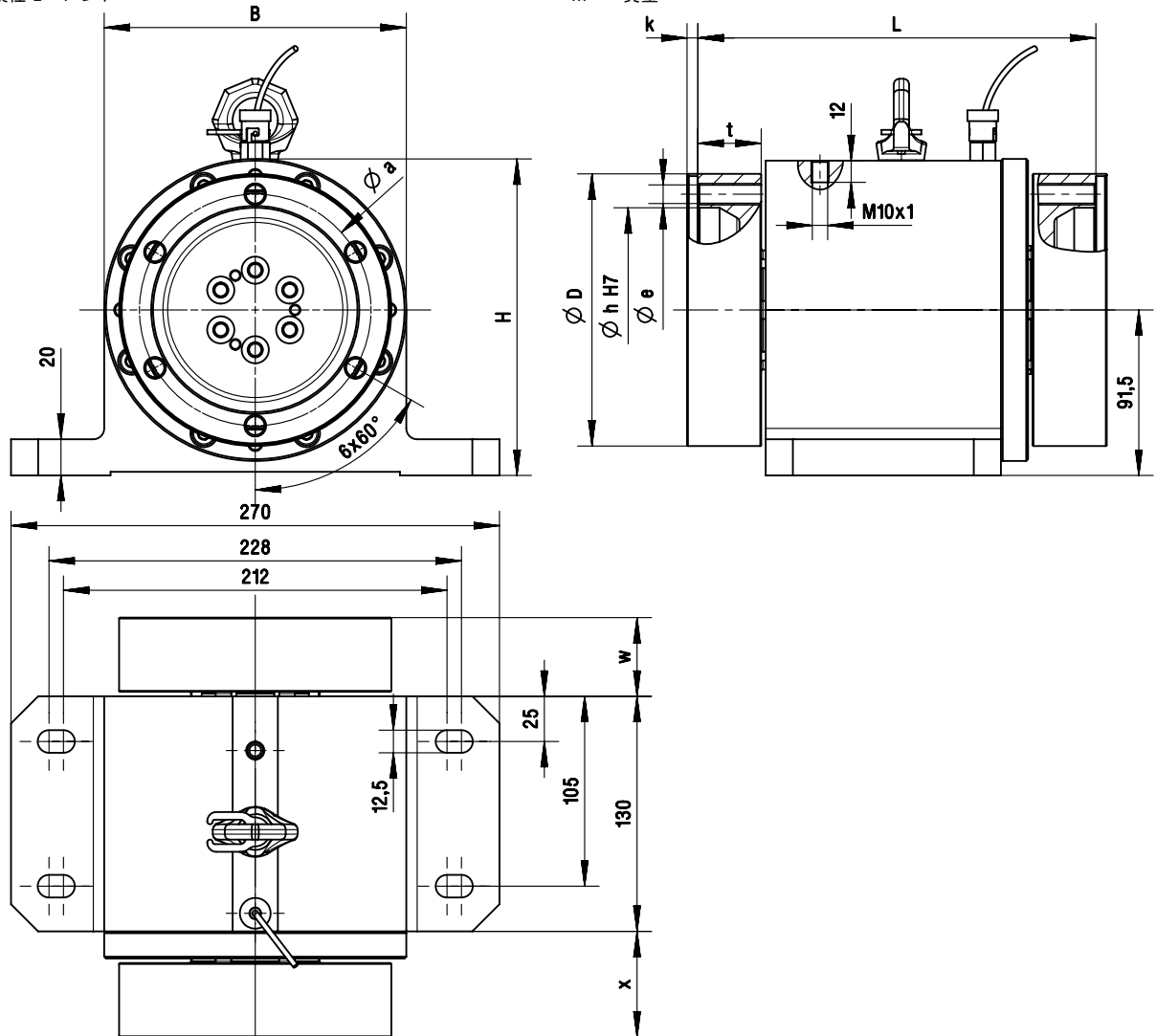

中間軸受	ジョイント	B [mm]	D [mm]	H [mm]	L [mm]	a [mm]	e [-]	h (H7) [mm]	k [mm]	t [mm]	w [mm]	x [mm]
tZLE200	CV05	167	90	174	212	74	M8	86	10.5	31	33.5	48.5
	CV10	167	97	174	212	80	M8	94	4.5	31	33.5	48.5
	CV15	167	113	174	212	94	M10	108	4.5	31	33.5	48.5
	CV21	167	134	174	218	108	M12	128	5.5	34	36.5	51.5
	CV30	167	154	174	224	128	M12	148	6.0	37	39.5	54.5

ご要望により、その他フランジ寸法または混合 CV サイズもご利用可能です。

2017-10-17 <0c86afacf9b319bd8e28f179e8943c8ceb33c432> DS JA 04